

SCHEDA TECNICA - MULETTO ELETTRICO 20 Q JUNGHEINRICH EFG 320

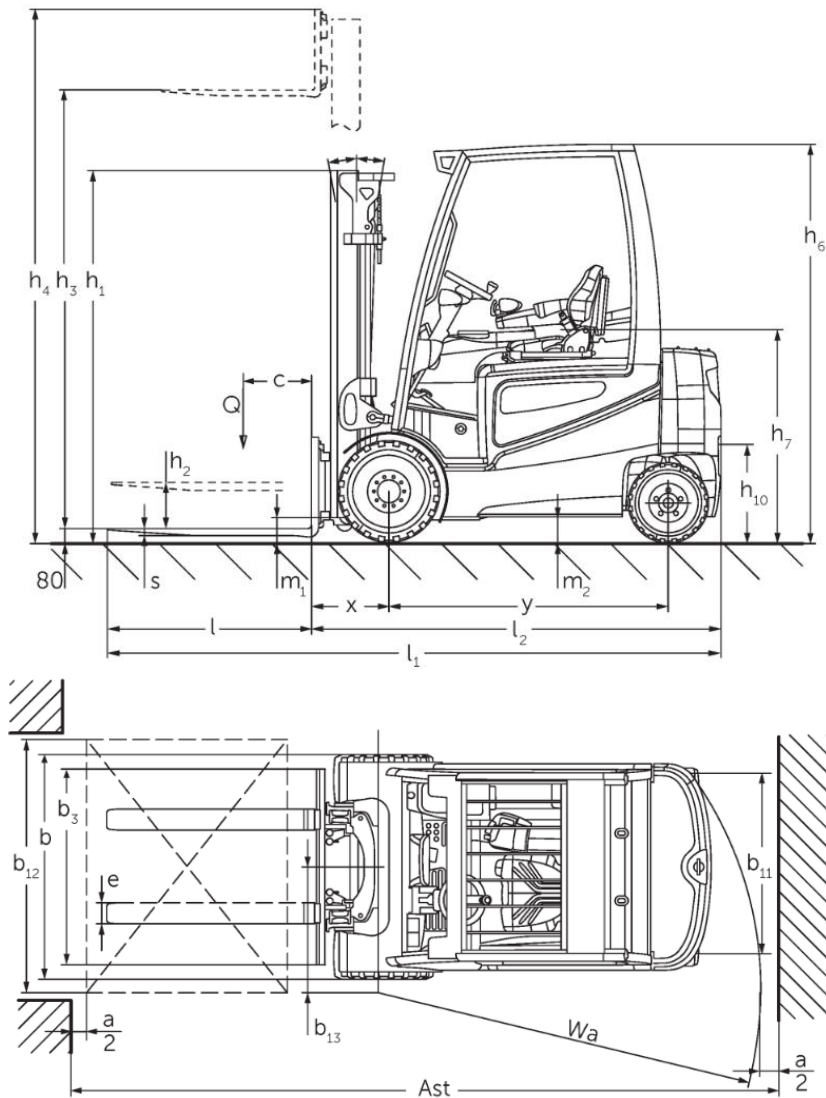

	PORTATA	20 Q
	PESO	3290 kg
H1	ALTEZZA MONTANTE ABBASSATO	2067 mm
H2	ALTEZZA SOLLEVAMENTO LIBERO	150 mm
H3	ALTEZZA SOLLEVAMENTO	3000 mm
H4	ALTEZZA MONTANTE SOLLEVATO	3612 mm
H6	ALTEZZA TETTUCCIO DI PROTEZIONE	2040 mm
L1	LUNGHEZZA (FORCHE COMPRESSE)	3272 mm
L2	LUNGHEZZA (DORSO DELLA FORCA COMPRESA)	2122 mm
B1	LARGHEZZA COMPLESSIVA	1120 mm

